

Pupitres de commande et bureaux techniques

[2011]



PUPITRES DE COMMANDE PSL

- Destinés à héberger des systèmes de commande, des systèmes de contrôle et de mesure. Le matériel informatique visualise différents processus de fabrication.
- Recommandé particulièrement pour les postes d'opérateurs travaillant sur des lignes de production automatisées ou bien des postes d'usinage.
- Équipés de panneaux de face avant pivotant permettant de manipuler les dispositifs et les équipements installés.
- Fabriqués en 4 configurations et 60 dimensions.
- Sur demande du client il est possible de pré-découper le panneau de face avant.

Tableau de sélection

Largeur L [mm]	Profondeur P [mm]	Types de configuration			
		Type I	Type II	Type III	Type IV
Référence de catalogue des pupitres PSL standard					
600	450	WZ-0950-01-15-011	WZ-0950-01-30-011	WZ-0950-01-45-011	WZ-0950-01-60-011
	600	WZ-0950-01-14-011	WZ-0950-01-29-011	WZ-0950-01-44-011	WZ-0950-01-59-011
	800	WZ-0950-01-13-011	WZ-0950-01-28-011	WZ-0950-01-43-011	WZ-0950-01-58-011
800	450	WZ-0950-01-12-011	WZ-0950-01-27-011	WZ-0950-01-42-011	WZ-0950-01-57-011
	600	WZ-0950-01-11-011	WZ-0950-01-26-011	WZ-0950-01-41-011	WZ-0950-01-56-011
	800	WZ-0950-01-10-011	WZ-0950-01-25-011	WZ-0950-01-40-011	WZ-0950-01-55-011
1000	450	WZ-0950-01-09-011	WZ-0950-01-24-011	WZ-0950-01-39-011	WZ-0950-01-54-011
	600	WZ-0950-01-08-011	WZ-0950-01-23-011	WZ-0950-01-38-011	WZ-0950-01-53-011
	800	WZ-0950-01-07-011	WZ-0950-01-22-011	WZ-0950-01-37-011	WZ-0950-01-52-011
1200	450	WZ-0950-01-06-011	WZ-0950-01-21-011	WZ-0950-01-36-011	WZ-0950-01-51-011
	600	WZ-0950-01-05-011	WZ-0950-01-20-011	WZ-0950-01-35-011	WZ-0950-01-50-011
	800	WZ-0950-01-04-011	WZ-0950-01-19-011	WZ-0950-01-34-011	WZ-0950-01-49-011
1500	450	WZ-0950-01-03-011	WZ-0950-01-18-011	WZ-0950-01-33-011	WZ-0950-01-48-011
	600	WZ-0950-01-02-011	WZ-0950-01-17-011	WZ-0950-01-32-011	WZ-0950-01-47-011
	800	WZ-0950-01-01-011	WZ-0950-01-16-011	WZ-0950-01-31-011	WZ-0950-01-46-011

Caractéristiques techniques

Désignation de l'élément	Matériaux tôle d'acier	Finition de surface
Corps de segments particuliers	1,5 mm	Peinture epoxy-polyester à poudre à grains grossiers (destinée à l'usage dans les conditions intérieures), couleur gris clair RAL 7035.
Porte	1,5 mm	
Panneaux arrière	1,0 mm	
Socle - coins - panneaux latéraux de liaison	2,5 mm 1,25 mm	
Platine de montage	2,0 mm	revêtue d'aluzinc

Remarque :

Sur demande, le corps, la porte, les panneaux et le socle peuvent être fabriqués en acier inoxydable.

Indice de protection

IP 55 conformément à la norme EN 60 529 / IEC 529.



TYPE I



TYPE II



TYPE III



TYPE IV

PUPITRES DE COMMANDE PSL

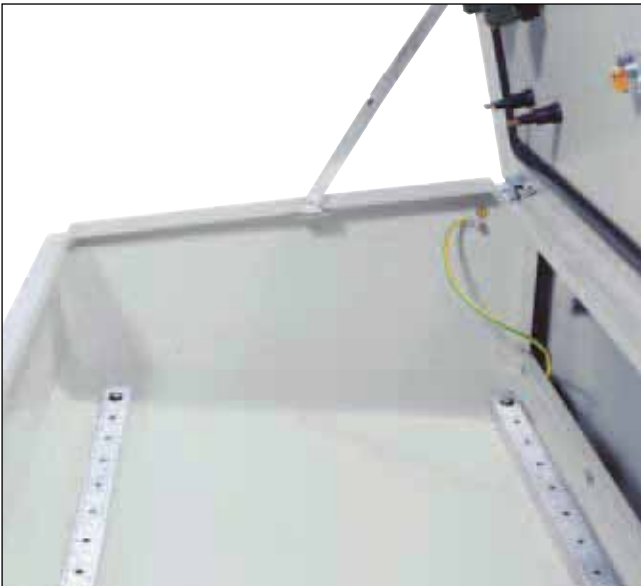

PUPITRES DE COMMANDE PSL

TYPE I

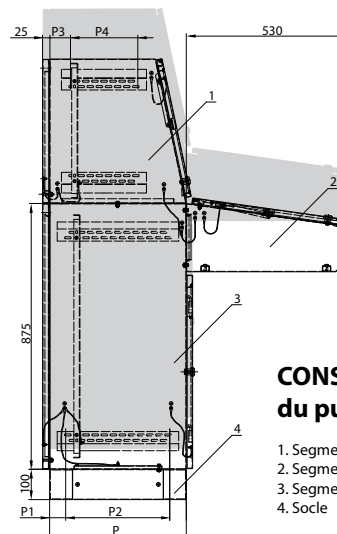
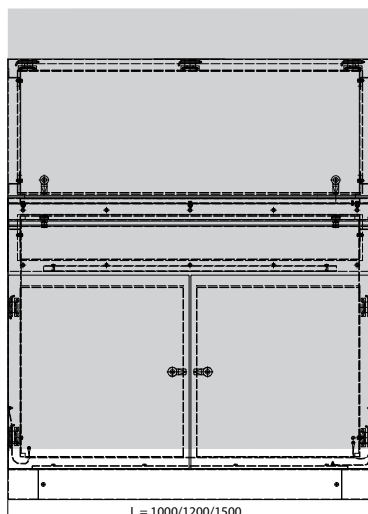
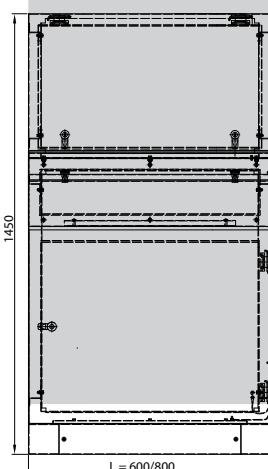

CONSTRUCTION du pupitre type I

1. Segment haut
2. Segment avant
3. Segment bas
4. Socle

TYPE II

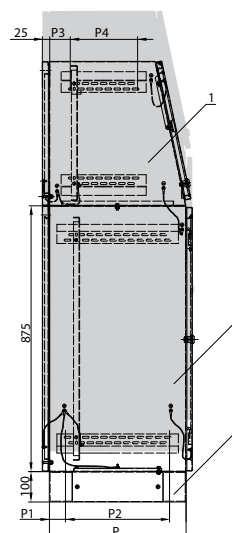
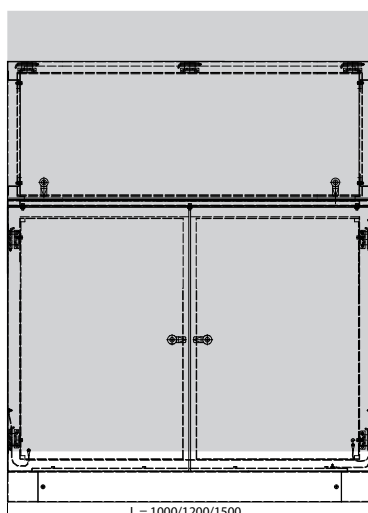
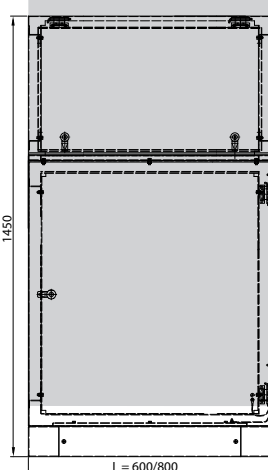

CONSTRUCTION du pupitre type II

1. Segment haut
2. Segment bas
3. Socle

Tableau de sélection

Dimensions du pupitre [mm]	Largeur L			800			1000		
	600	600	800	450	600	800	450	600	800
Profondeur P	450	600	800	450	600	800	450	600	800

		Emballage	Référence de catalogue								
Pupitre PSL	Type I	1 pc.	WZ-0950-01-15-011	WZ-0950-01-14-011	WZ-0950-01-13-011	WZ-0950-01-12-011	WZ-0950-01-11-011	WZ-0950-01-10-011	WZ-0950-01-09-011	WZ-0950-01-08-011	WZ-0950-01-07-011
	Type II	1 pc.	WZ-0950-01-30-011	WZ-0950-01-29-011	WZ-0950-01-28-011	WZ-0950-01-27-011	WZ-0950-01-26-011	WZ-0950-01-25-011	WZ-0950-01-24-011	WZ-0950-01-23-011	WZ-0950-01-22-011
	Type III	1 pc.	WZ-0950-01-45-011	WZ-0950-01-44-011	WZ-0950-01-43-011	WZ-0950-01-42-011	WZ-0950-01-41-011	WZ-0950-01-40-011	WZ-0950-01-39-011	WZ-0950-01-38-011	WZ-0950-01-37-011
	Type IV	1 pc.	WZ-0950-01-60-011	WZ-0950-01-59-011	WZ-0950-01-58-011	WZ-0950-01-57-011	WZ-0950-01-56-011	WZ-0950-01-55-011	WZ-0950-01-54-011	WZ-0950-01-53-011	WZ-0950-01-52-011

Contenu de la livraison :

Les pupitres ont une construction à trois segments (voir les dessins). Les segments particuliers se composent :

- d'un segment haut - corps, porte (panneau à face avant pivotante), panneau arrière, platine de montage ;
- d'un segment bas - corps avec ouverture de passe-câbles dans le panneau bas obturée avec une plaque d'obturation, porte avant, panneau arrière, platine de montage ;
- d'un segment avant- corps, porte (panneau à face avant pivotante), deux profilés de montage perforés.

d'un segment frontal haut - corps, porte (panneau à face avant pivotante), deux profilés de montage perforés.

Le tout est placé sur un socle de 100 mm. Tous les éléments du pupitre sont reliés par câbles de mise à la terre.

TEL. : +33 (0) 3 89 62 56 40

contact@estci.fr

www.estci.fr

PUPITRES DE COMMANDE PSL

TYPE III

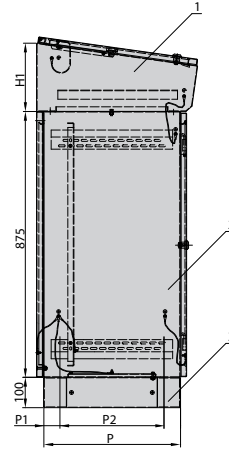
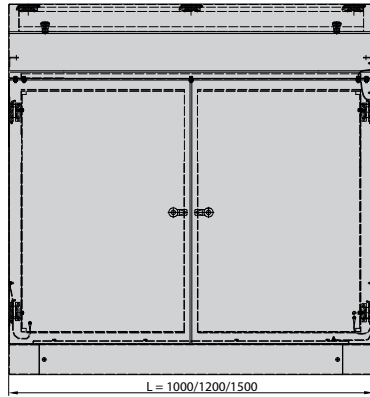
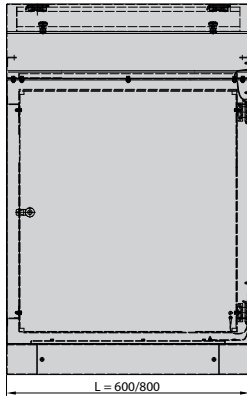

CONSTRUCTION du pupitre type III

1. Segment frontal haut
2. Segment bas
3. Socle

TYPE IV

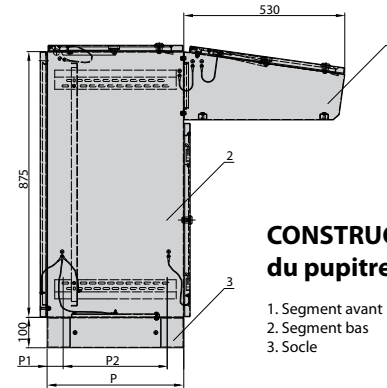
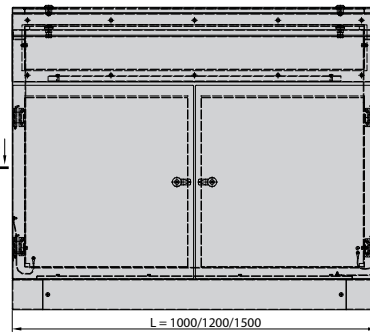
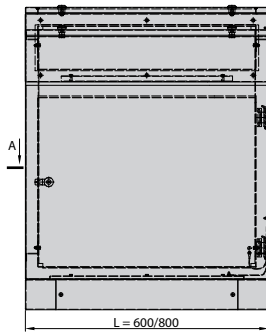

CONSTRUCTION du pupitre type IV

1. Segment avant
2. Segment bas
3. Socle

Coupe A-A

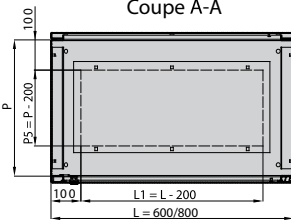

Coupe B-B

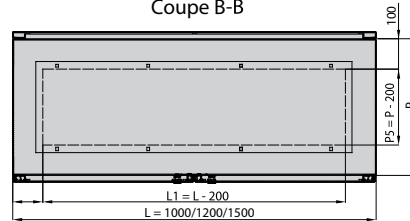

Platine de montage

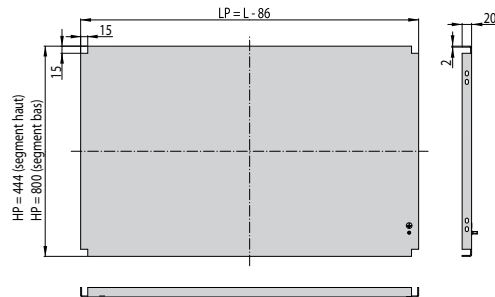

1200			1500		
450	600	800	450	600	800

WZ-0950-01-06-011	WZ-0950-01-05-011	WZ-0950-01-04-011	WZ-0950-01-03-011	WZ-0950-01-02-011	WZ-0950-01-01-011
WZ-0950-01-21-011	WZ-0950-01-20-011	WZ-0950-01-19-011	WZ-0950-01-18-011	WZ-0950-01-17-011	WZ-0950-01-16-011
WZ-0950-01-36-011	WZ-0950-01-35-011	WZ-0950-01-34-011	WZ-0950-01-33-011	WZ-0950-01-32-011	WZ-0950-01-31-011
WZ-0950-01-51-011	WZ-0950-01-50-011	WZ-0950-01-49-011	WZ-0950-01-48-011	WZ-0950-01-47-011	WZ-0950-01-46-011

Dimensions [mm]					
P	P1	P2	P3	P4	H1
450	60	330	70	210	225
600	60	480	70	330	262
800	55	690	70	360	290

Comment commander

En commandant un pupitre PSL, référez-vous aux références de catalogue indiqués dans le tableau de sélection.

TEL. : +33 (0) 3 89 62 56 40

contact@estci.fr

www.estci.fr

QUELQUES MODÈLES DE PUPITRES DE COMMANDE ET DE BUREAUX DE RÉPARTITION

Pour la description détaillée des pupitres de commande et de bureaux de répartition référez-vous au catalogue dédié aux pupitres ou sur le site www.zpas.net.